



مؤسسة حسام يونس
للصناعات الهندسية



آلة تغليف عمودي

VERTICAL PACKING MACHINE

المميزات

- هيكـل الآلة مع الأجزاء الملامسة للمنتج مصنوعة من الستانلس ستيل الغذائي
- نظام التحكم بالآلة مؤتمت PLC
- التحكم بكل عيارات الآلة عن طريق شاشة لمس متطورة
- نظام تحكم بدرجات الحرارة PID
- 8 ذواكر لحفظ اعدادات التغليف لكل منتج
- سهولة تبديل مشكل الورق (القبة)
- تحريك حامل رول الورق عن طريق الشاشة
- حساس انتهاء رول الورق
- محرك كـر رول الورق
- معظم اوامر الآلة Pneumatic

Features

- The machine body with contact parts of the product is made of Food Steel 304
- PLC automated machine control system
- Control all machine caliber with advanced touch screen
- PID temperature control system
- 8 memories to save the packing settings for each product

خيارات اضافية

طابعة (تاريخ انتاج , سعر, وزن)
جهاز اخراج الهواء من الكيس
جهاز تشكيل كيس (سوفليه)
جهاز ثقب الكيس

HY-P420

البند Item

35-60 منتج / دقيقة
bag/min 35-60

السرعة
Speed

80-200 mm Width / عرض
50-300 mm Length / طول

ابعاد المنتج
Bag Size

420 mm

عرض رول الورق
Film Width (max)

2.2 kw / 220-380 v / 50 Hz

التغذية الكهربائية
Electric feeding

450 kg

وزن الالة
Machine Weight

7 bar

ضغط الهواء
Air pressure

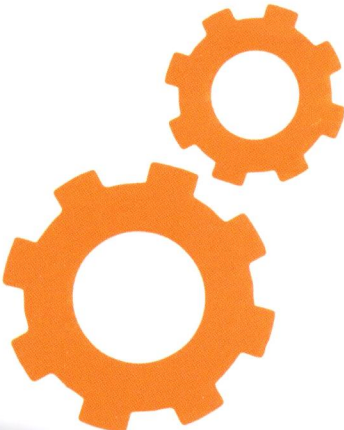

نظام تعبئة وتغليف وزني

FULL AUTOMATIC WEIGHING
PACKING MACHINE

اجزاء نظام التعبئة

ميزان متعدد الرؤوس

آلة تعبئة HY-P420

قاعدة للميزان

سير ملقم من نوع Z

سير ناقل صغير

المميزات

- نظام تعبئة اوتوماتيكي متكامل من تلقيم مواد , تعبئة , تغليف , طباعة تاريخ الانتاج , نقل منتج نهائي
- دقة وزن عالية مع الحفاظ على جودة المنتج

Features

- Integrated automatic packing system ; material feeding, packing, printing production date, final product transfer
- High weight accuracy while maintaining product quality

Applications

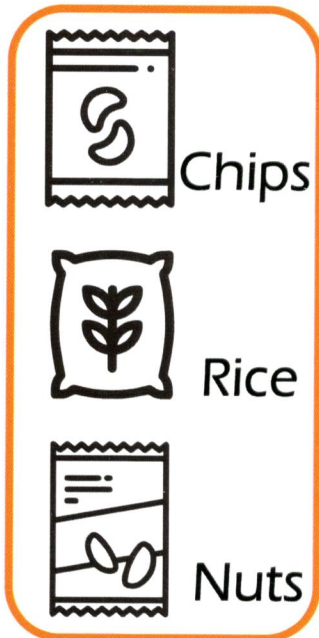

WP-420	البند Item
35-60 منتج / دقيقة bag/min 35-60	السرعة Speed
(15-1000g) ± 0.5g	مجال وزن التعبئة Weight range
10 رؤوس - 14 رأس	خيارات الميزان Weigher options
5.5 kw / 380 v / 50 Hz	التغذية الكهربائية Electric feeding
حديد مطلي- ستانلس ستيل Painted iron - S.S304	خيارات قاعدة الميزان Platform options

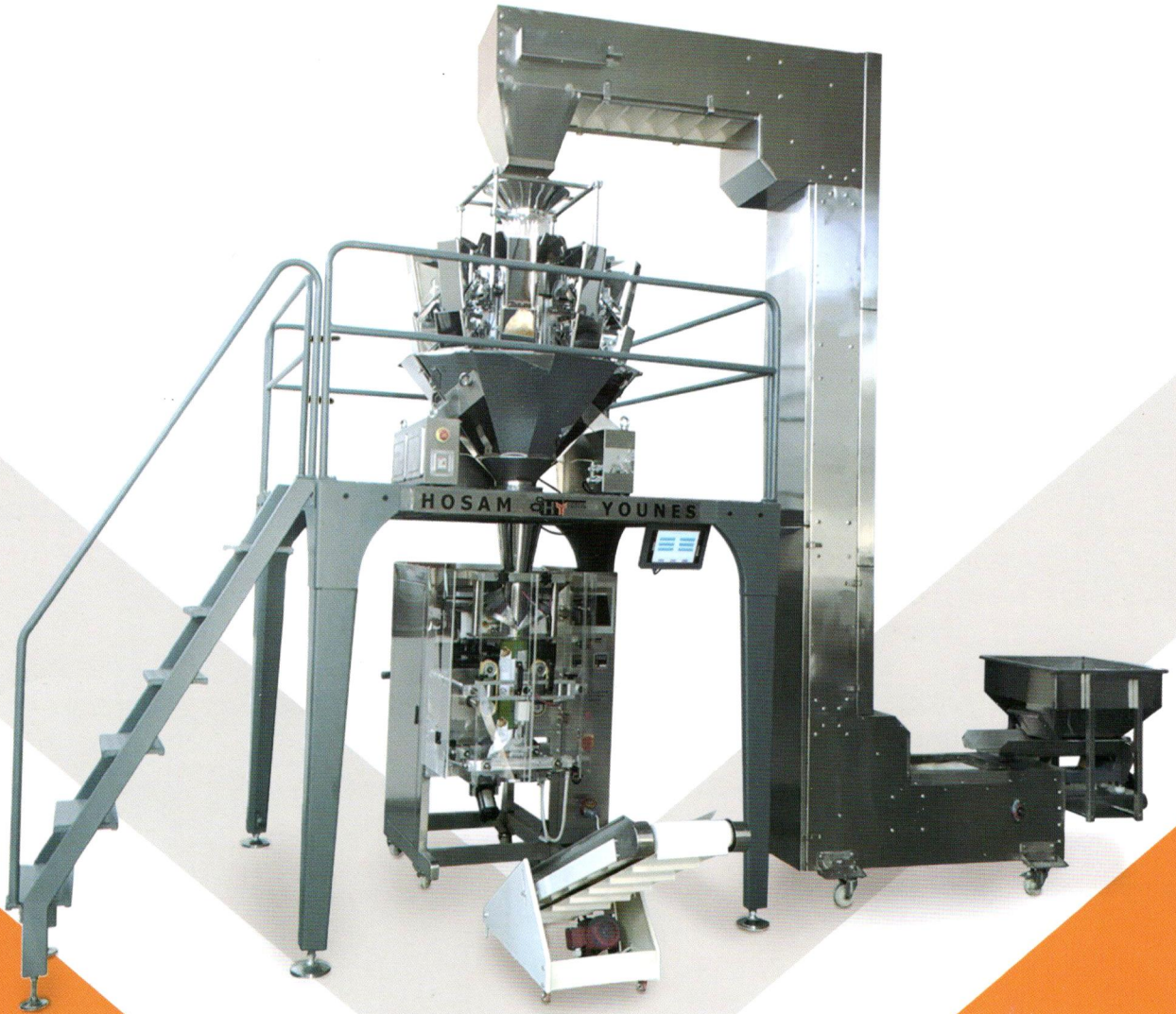

منظط أبعاد آلة (mm)
WP-420

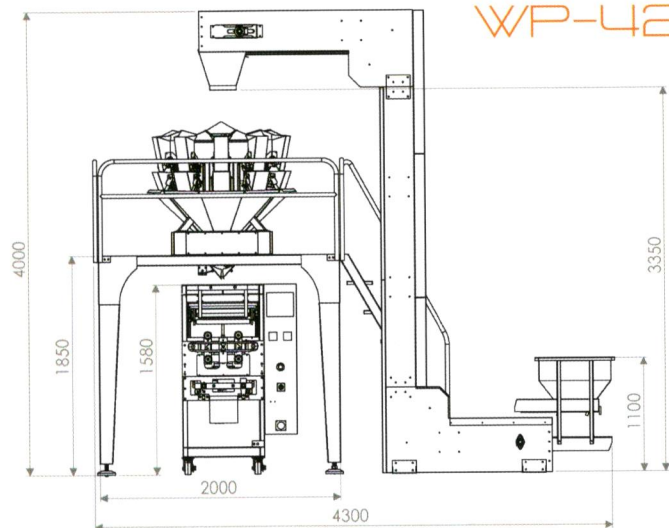
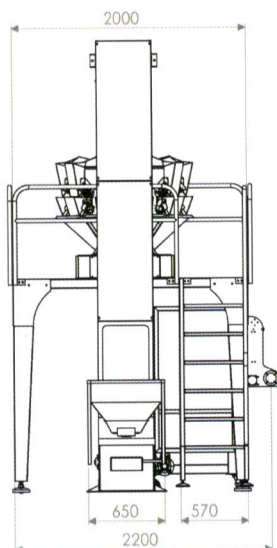

نظام تعبئة وتغليف حجمي

FULL AUTOMATIC VOLUMETRIC
PACKING MACHINE

اجزاء نظام التعبئة

جهاز تعبئة حجمي

آلة تعبئة HY-P420

سير ناقل صغير

سير رفع ملقم

المميزات

- تلقيم مواد اولية, تعبئة, تغليف, طباعة تاريخ الانتاج, نقل المنتج النهائي بشكل اوتوماتيكي
- التحكم بحجم حجرات التعبئة (الفناجين) من شاشة التحكم لتقديم افضل دقة وزن
- آلية تلقيم الحجرات عن طريق رجاج للحفاظ على جودة المنتجات الخشنة (بدون طحن المنتج)

Features

- Integrated automatic packing system ; feeding, printing, packing, accuracy and transfer finished product
- Control the size of the filling cups via the touch screen to provide the best weighing
- Vibrating feeding mechanism to not crash the material

Applications

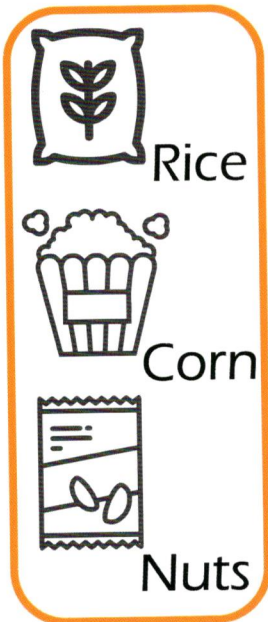

VP-420

البند Item

35-60 منتج / دقيقة
bag/min 35-60

السرعة
Speed

1200mL

حجم الفناجين
(max)Cups volume

± 2%

دقة الوزن
Weight accuracy

7 kw / 220-380 v/ 50-60 Hz

التغذية الكهربائية
Electric feeding

حديد مطلي- ستانلس ستيل
Painted iron – S.S304

خيارات السير الملقم
Feeder options

مخطط أبعاد آلة VP-420
(mm)

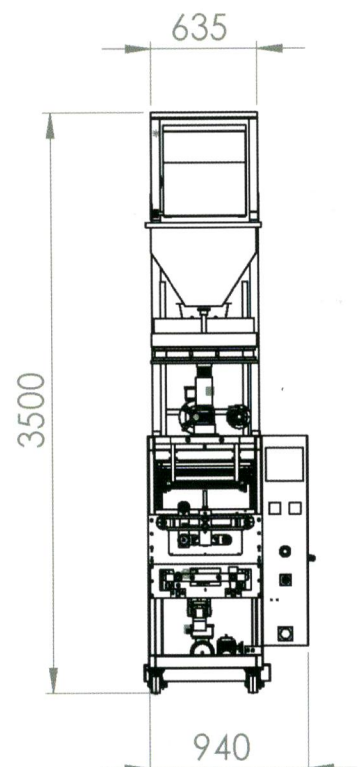
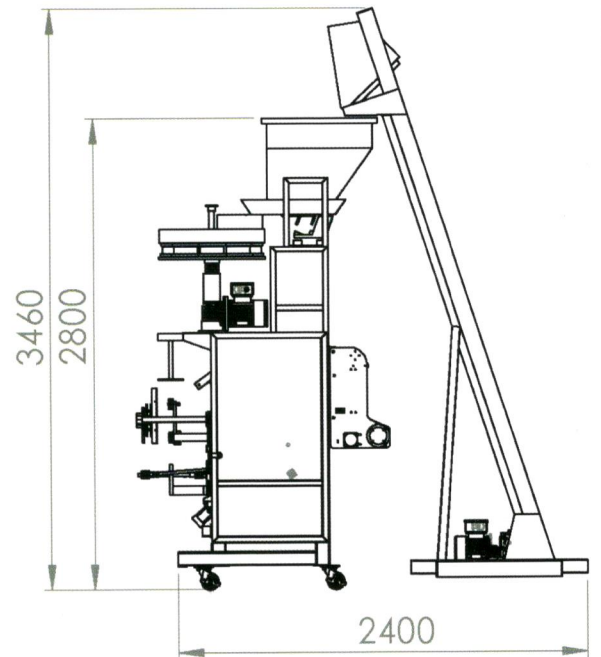

نظام تعبئة وتغليف بوردرة

FULL AUTOMATIC AUGER
PACKING MACHINE

اجزاء نظام التعبئة

جهاز تعبئة بوردرة [حلزوني] ⚙️

آلة تعبئة HY-P420 ⚙️

حلزون ملقم ⚙️

سير ناقل صغير ⚙️

المميزات

- نظام تعبئة اوتوماتيكي متكامل من تلقيم مواد , تعبئة , تغليف , طباعة تاريخ الانتاج , نقل منتج نهائي
- التحكم بحلزون التعبئة بمحرك خطوي (Servo) لتعطي اعلى دقة وزن

Features

- Integrated automatic packing system ; feeding, printing ,packing, and transfer finished product.
- The auger is controlled by Servo motor to give the best weighing accuracy

Applications



Flour

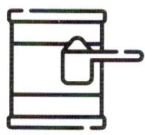

Milk



Detergent

PP-420

البند Item

35-60 منتج / دقيقة
bag/min 35-60

السرعة
Speed

15 - 1000g

مجال وزن التعبئة
Weight range

±1g

دقة الوزن
Accuracy

6 kw / 380 v / 50 Hz

التغذية الكهربائية
Electric feeding

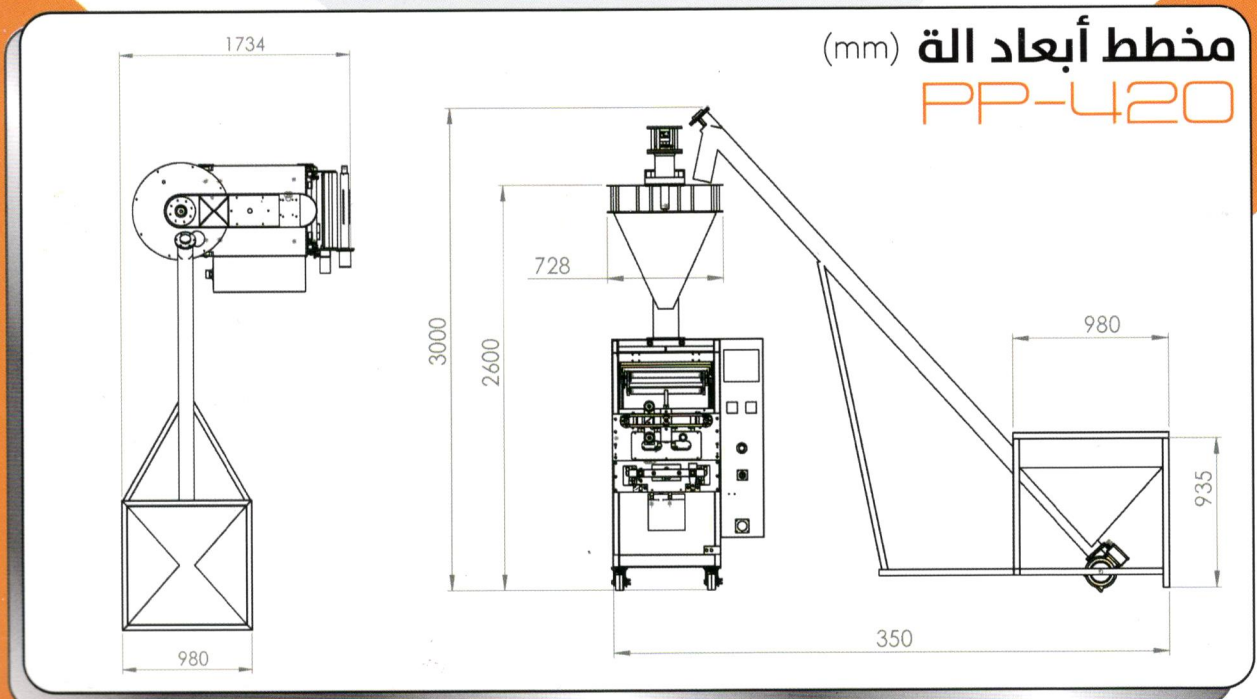
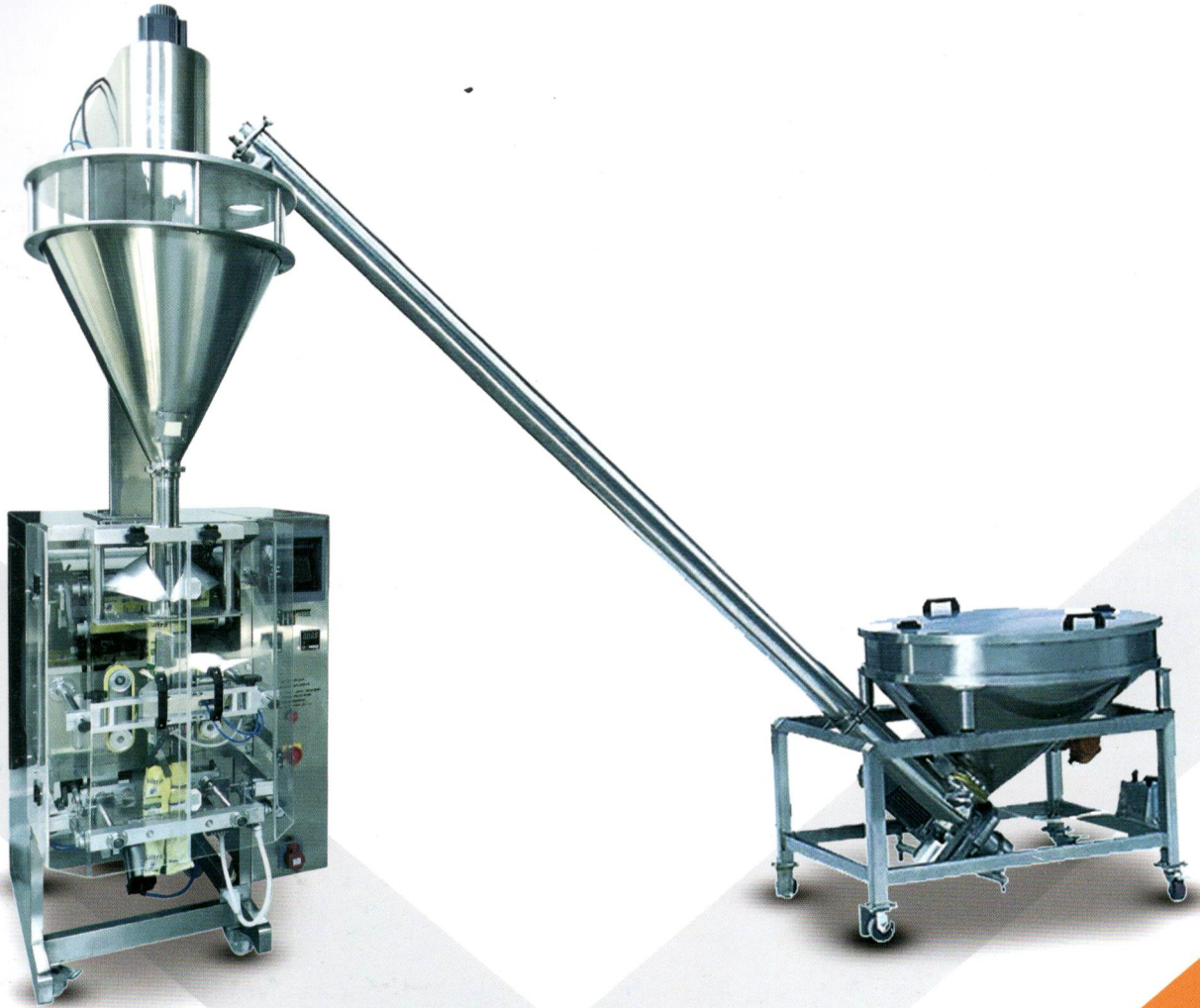

آلة تعبئة نصف آلية نظام وزني

SEMI-AUTOMATIC PACKING MACHINE

المميزات

- مصنوعة بالكامل من الستانلس ستيل الغائي
- نظام التحكم بالآلة مؤتمت PLC
- التحكم بكل عيارات الآلة عن طريق شاشة لمس متطورة
- مزودة بطاولة قابلة للعيار حسب طول الكيس
- معظم اوامر الآلة هواء مضغوط Pneumatic

Features

- Most machine orders are Pneumatic
- PLC automated machine control system
- Control all machine caliber with advanced touch screen
- Adjustable holding table according to the length of the bag
- The machine body with contact parts of the product is made of Food Steel 304

خيارات اضافية

سير نقل الكيس بعد التعبئة

آلة خياطة او آلة لحام لختم الاكياس

Applications



SA-12

10-20 منتج / دقيقة
bag/min 10-20

12-4kg

7 bar

1.2kw / 380 v / 50 Hz

500 kg

البند Item

السرعة

Speed

وزن التعبئة

Filling Weight

ضغط الهواء

Weight accuracy

التغذية الكهربائية

Power Source

وزن الآلة

Machine Weight



مخطط أبعاد آلة
SA-12
(mm)

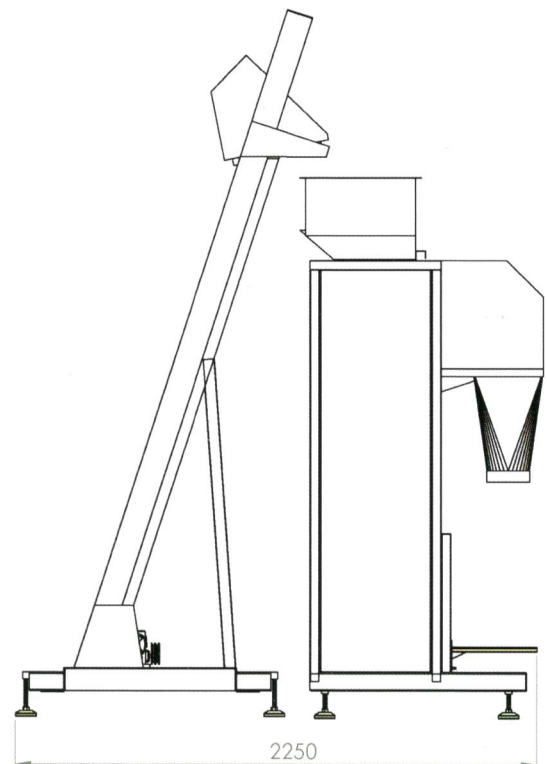
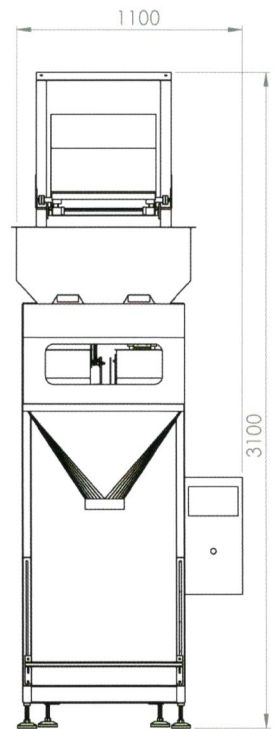

آلة تعبئة سوائل

LIQUID PACKING MACHINE

المميزات

- هيكل الآلة مع الاجزاء الملامسة للمنتج مصنوعة من الستانلس ستيل الغذائي
- نظام التحكم بالآلة مؤتمت PLC
- نظام التعبئة حجمي
- التحكم بكل عيارات الآلة عن طريق شاشة لمس متطورة
- ذواكر لحفظ اعدادات التعبئة لكل منتج
- التحكم بحجم التعبئة من الشاشة
- خزان تغذية رئيسي سعة 800 لتر
- كل قطع الهواء من صمامات وبيستونات المانية FESTO
- مضخة تعويض آلية للخزان الرئيسي
- معظم اوامر الآلة Pneumatic

Features

- The machine body with contact parts of the product is made of Food Steel 304
- PLC automated machine control system
- Volumetric filling system
- Control all machine caliber with advanced touch screen
- Memories to save the felling settings for each product
- Control the felling size using the touch screen
- Main feed tank capacity of 800 liters
- Automatic compensation pump for main tank

Applications



LP-8	البند Item
40-60 منتج / دقيقة bag/min 40-60	السرعة Speed
8	رؤس التعبئة Filling heads
1 - 5 liters	مجال التعبئة Filling range
2 kw / 380 v / 50 Hz	التغذية الكهربائية Electric feeding
2%	دقة الوزن weight accuracy
8 bar	ضغط الهواء Air pressure



مخطط أبعاد الآلة (mm)

LP-8

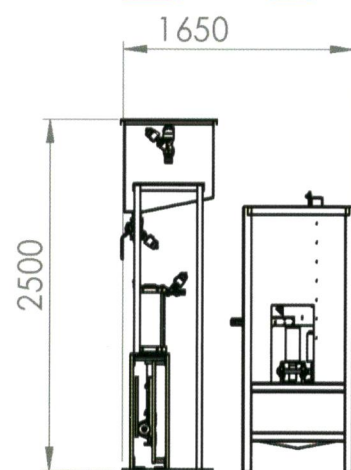
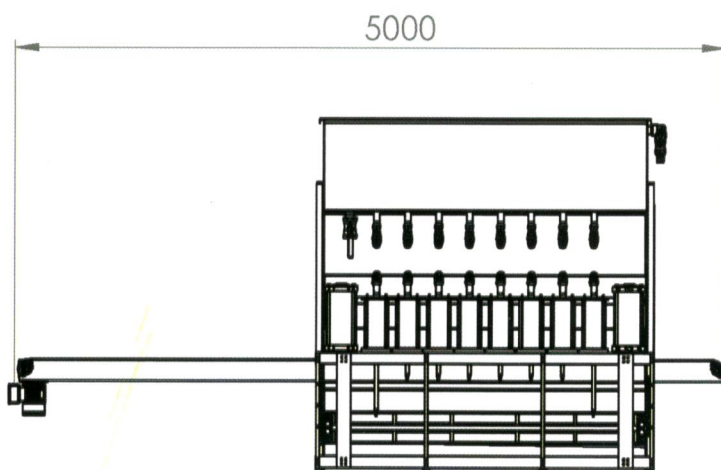

ROTARY PRINTING MACHINE

آلة طباعة دوارة

Features

- Made of coated iron and aluminum
- PLC automated machine control system
- Maximum roll width 42 cm
- Print location accuracy
- Blur the production date of old rolls and print another new
- 3 different speeds
- Deal with all types of continuous printer

المميزات

- نظام تحكم PLC
- مصنوعة من الحديد المطلي حراريا والألمنيوم
- عرض الرول 42cm (MAX)
- دقة مكان الطباعة
- إعادة لف الرول بطريقة محكمة لا تختلف عن الأساسية
- طمس تاريخ الانتاج للرولات القديمة وطبع آخر جديد
- 3 سرعات مختلفة
- تعمل على جميع انواع الطابعات المستمرة

Applications

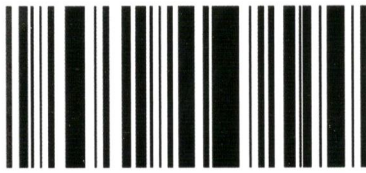

PRO : 03/07/2019
EXP : 03/07/2024
PN: 450 V:M 16/22



Features

- The machine body with contact parts of the product is made of Food Steel 304
- Fill sticky materials without air bubbles
- filling liquid by Pump
- Filling weight 30g→1000 with 1% accuracy
- Adjustable filling head
- Weighing packing system

المميزات

- رأس التعبئة قابل للمعايرة يدويا لتناسب مختلف قياسات العبوات
- مصنوعة بالكامل من الستانلس ستيل
- نظام التعبئة وزني
- تعبئة وزن 30g→100g بدقة ±1g
- تعبئة السائل عن طريق مضخة
- تعبئة مواد لزجة بدون فقاعات الهواء

Applications



Honey

Paint



Alcohol

خيارات اضافية

زيادة عدد رؤوس التعبئة مع المضخات
اضافة وحدات فلتر

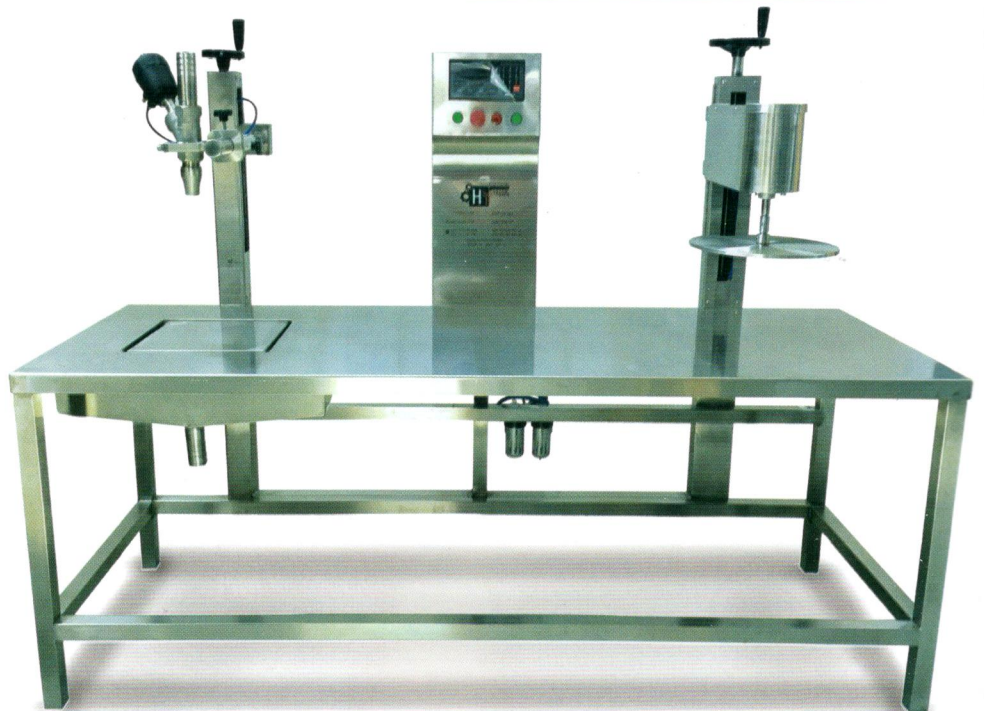



+963 933 428 654
+963 962 288 404



+963 (11)58 53 646
+963 (11)58 53 647



hy.sy@hotmail.com
facebook/younes.machinery



سورية - دمشق
عدرا الصناعية